

## Техническое описание

### Редукторные электроприводы AMV 13SU и 23SU (с возвратной пружиной)

#### Описание и область применения

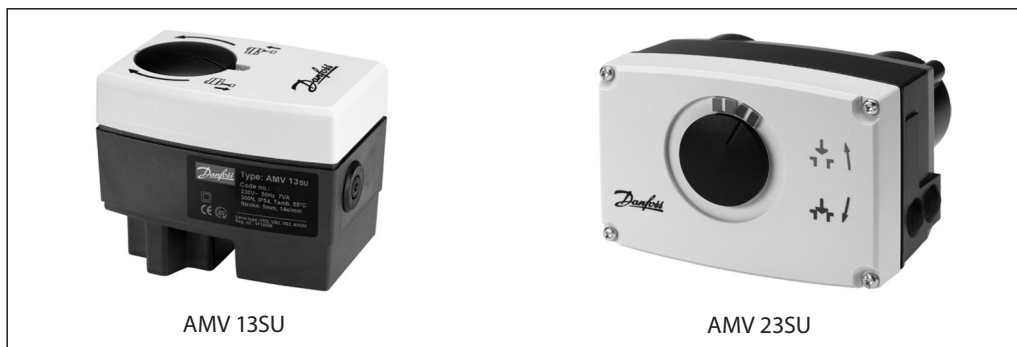

Электроприводы AMV 13SU и AMV 23SU с функцией безопасности предназначены для управления регулирующими клапанами VZ и VZL (AMV 13SU), VS2, VM2, VB2. Возвратная пружина втягивает шток приводов при их обесточивании. Электроприводы автоматически подстраиваются под крайние положения штока клапанов.

По дополнительному заказу к приводам могут поставляться потенциометры обратной связи

#### Основные характеристики:

- электроприводы оснащены концевыми выключателями, защищающими привод и клапан от механических перегрузок;
- цифровой сигнал обратной связи (клеммы 4 и 5) позволяет осуществлять мониторинг крайних положений клапана;
- электроприводы обладают высокой прочностью и малым весом;
- приводы оснащены возвратной пружиной.

#### Номенклатура и коды для оформления заказа

Тип	Питающее напряжение, В пер. тока	Скорость перемещения штока, с/мм	Кодовый номер
AMV 13SU	24	14	<b>082H3043</b>
AMV 13SU	230	14	<b>082H3042</b>
AMV 23SU	24	15	<b>082G3041</b>
AMV 23SU	230	15	<b>082G3040</b>

#### Дополнительное принадлежности для AMV 13SU

Описание	Кодовый номер
Потенциометр (10 кОм)	<b>082H7019</b>
Потенциометр (1 кОм)	<b>082H7020</b>

#### Дополнительное принадлежности для AMV 23SU

Описание	Кодовый номер
Концевой выключатель (2 контакта)	<b>08GH3201</b>
Концевой выключатель (2 контакта) и потенциометр (10 кОм)	<b>08GH3202</b>
Концевой выключатель (2 контакта) и потенциометр (1 кОм)	<b>08GH3203</b>

## Техническое описание Редукторные электроприводы AMV 13SU и 23SU (с возвратной пружиной)

### Технические характеристики

Тип привода	AMV 13SU	AMV 23SU
Питающее напряжение	24 В, 230 В пер. тока, от +10% до -15%	
Потребляемая мощность, ВА	7	
Частота тока, Гц	50/60 для 24 В, 50 для 230 В	
Входной управляющий сигнал	Трехпозиционный	
Развиваемое усилие, Н	300	450
Ход штока, мм	5,5	10
Время перемещения штока 1 мм, с	14	15
Максимальная температура теплоносителя, °С	130	150
Рабочая температура окружающей среды, °С	От 0 до 55	
Температура транспортировки и хранения	От -40 до +70	
Класс защиты	IP 54	
Масса, кг	0,8	1,45
 – маркировка соответствия стандартам	EMC – директива 89/336/ЕЕС, 92/31/ЕЕС, 93/68/ЕЕС, стандарту EN 50081-1 и EN 50082-1, низкое напряжение – директивы 73/23/ЕЕС и 93/68/ЕЕС, EN 60730-2-14	

### Ручное позиционирование

Возвратная пружина полностью открывает или полностью закрывает клапан (в зависимости от выбранного типа клапана) при обесточивании системы.

Тип клапана	Состояние прохода А-АВ клапана при обесточивании привода
VZ, VZL	Закрыт
VS	Открыт
VM	Открыт
VB	Открыт

### Утилизация

Перед утилизацией электропривод должен быть демонтирован, а его элементы рассортированы по группам материалов.

Монтаж

AMV 13SU

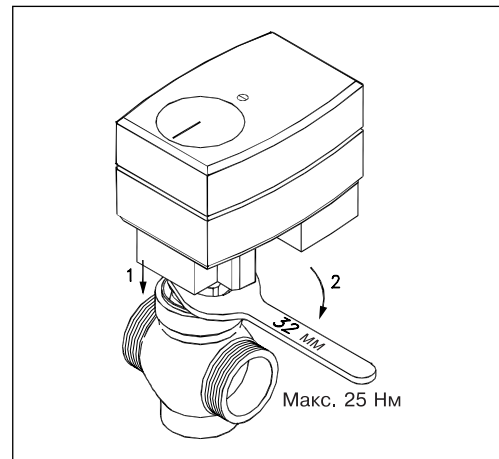
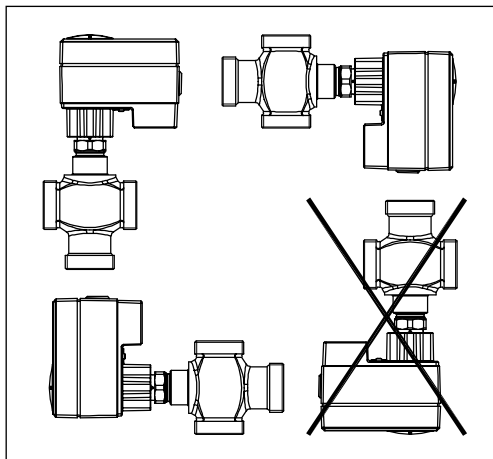

AMV 23SU

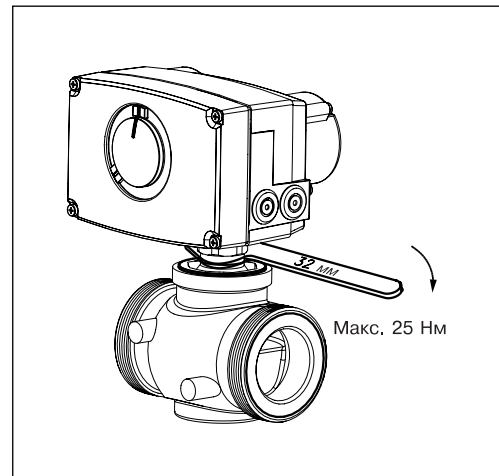
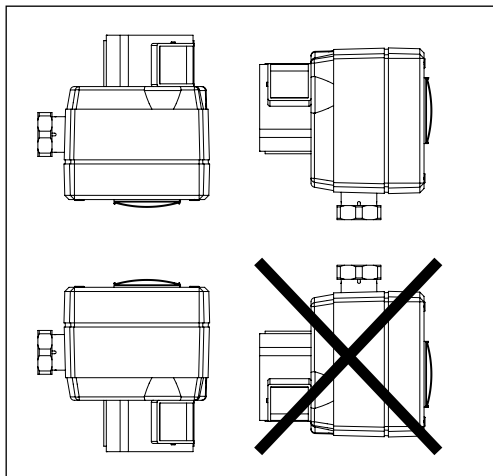

*Механическая часть*

Электропривод должен быть установлен на клапане либо горизонтально, либо вертикально сверху со штоком клапана либо горизонтально, либо вертикально. Электропривод крепится на корпусе клапана при помощи соединительной гайки, которая затягивается гаечным ключом с вращающим моментом до 25 Нм.

*Электрическая часть*

Выполнение электрических соединений производится при снятой крышке привода. В комплект поставки входят 2 кабельных ввода. Чтобы обеспечить требуемый класс защиты (IP), необходимо использовать соответствующие кабельные уплотнители.

## Техническое описание Редукторные электроприводы AMV 13SU и 23SU (с возвратной пружиной)

### Электрические соединения

#### Внимание!

Напряжение 230 В! Не прикасаться к открытым контактам! Возможно поражение током!

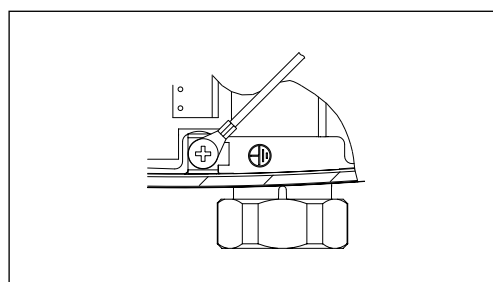
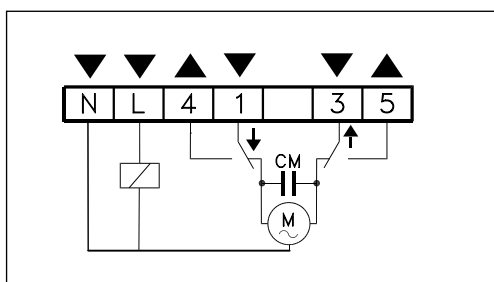

#### Клеммы 1 и 3

Входной управляющий сигнал от регулятора.

#### Клеммы 4 и 5

Выходной сигнал, используемый для индикации позиционирования или мониторинга.

#### Клемма L

Фаза питающего напряжения 24 и 230 В.

#### Клемма N

Общий (0 В).

#### Дополнительные принадлежности

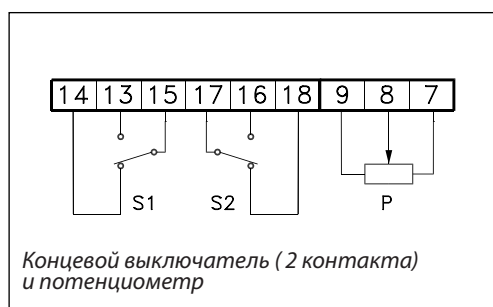
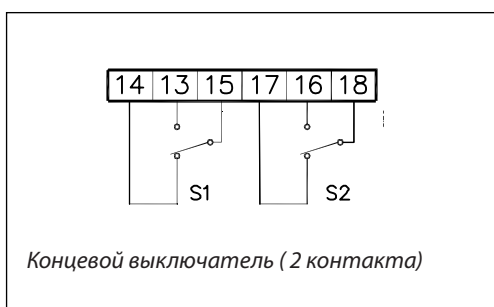
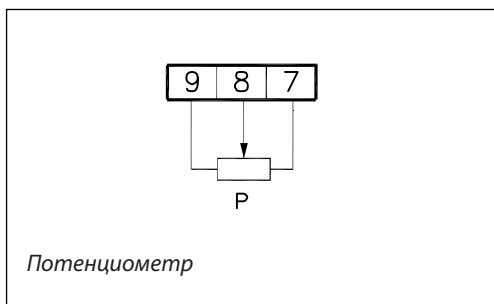

### Ввод в эксплуатацию

Полная установка (механическая и электрическая часть), а также выполнение необходимых проверок и испытаний:

- подать напряжение;
- выбрать подходящий управляющий сигнал и проверить правильность направления движения штока.

Привод готов к работе.

Ручная настройка

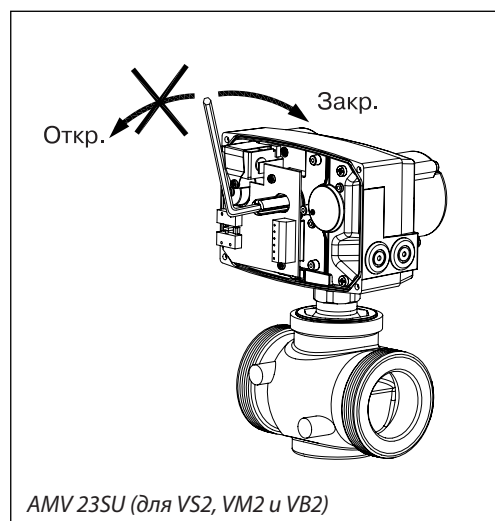
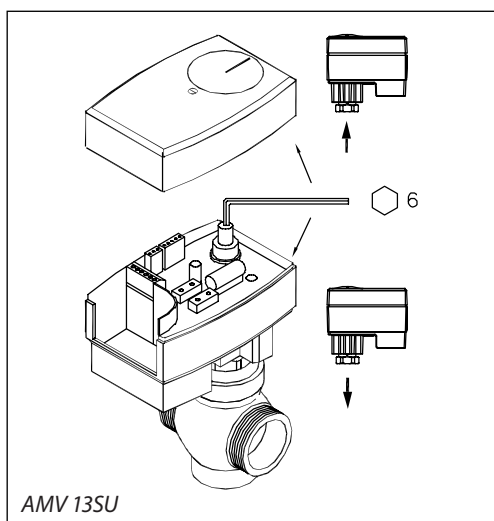

Ручное позиционирование производится при отключенном напряжении и снятой крышке. Вставить 6-мм (для AMV 13SU) или 5-мм (для AMV 23SU) шестигранный торцевой ключ (не входит в комплект поставки) в верхнюю часть шпинделя и поворачивать в сторону «от пружины».  
 Проверить правильность направления вращения шпинделя. Чтобы закрепить положение штока, необходимо зафиксировать ключ.

Габаритные и установочные размеры

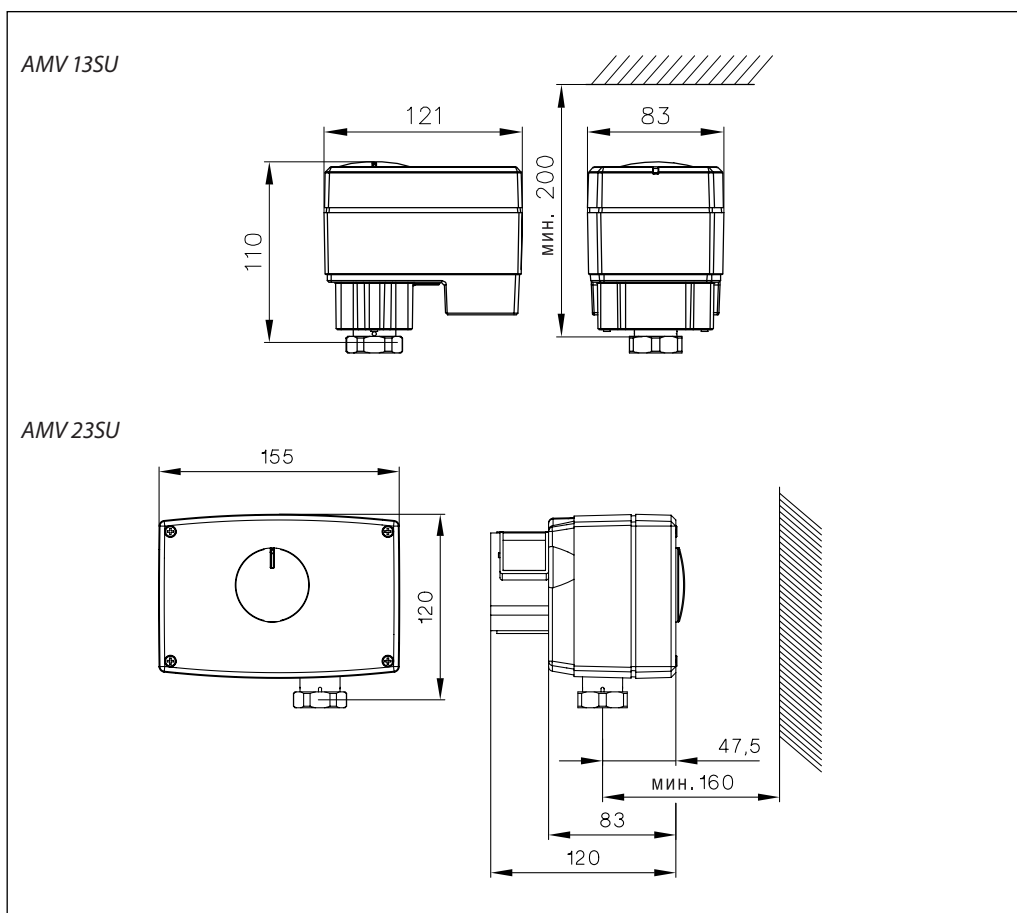

**Техническое описание Редукторные электроприводы AMV 13SU и 23SU (с возвратной пружиной)**

**Комбинации электроприводов и регулирующих клапанов**

*Возвратная пружина закрывает проход А-В.*

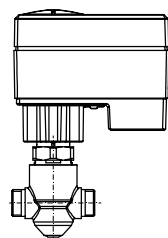

AMV 13SU + VZ Д<sub>y</sub> 15-20,  
VZL Д<sub>y</sub> 15-20

*Возвратная пружина открывает проход А-В.*

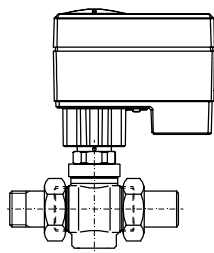

AMV 13SU +  
+ VM2 Д<sub>y</sub> 15-25,  
VS2 Д<sub>y</sub> 15-25

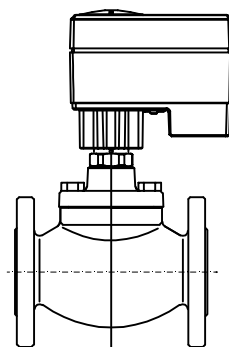

AMV 13SU +  
+ VB2 Д<sub>y</sub> 15-20

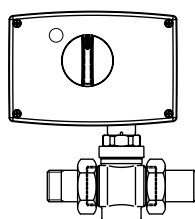

AMV 23SU +  
+ VM2 Д<sub>y</sub> 15-50,  
VS2 Д<sub>y</sub> 15-25)

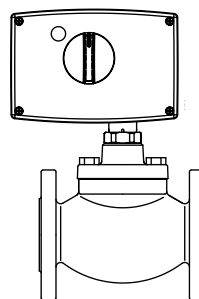

AMV 23SU +  
+ VB2 Д<sub>y</sub> 15-50